



Nova Soft est une Enrouleuse permettant d'allonger les pâtons sans les dégazer. Grâce à son action souple et respectueuse de la pâte, elle assure à vos produits un développement de qualité, un aspect charnu aux bouts arrondis et préserve un alvéolage idéal.

À poser sur table ou sur socle, sa compacité lui permet de s'intégrer dans toutes les configurations de fournil.

Sa cadence soutenue et sa complémentarité avec les diviseuses-formeuses type DiviTrad, en font un gage de productivité et d'ergonomie.



- + Robustesse assurée par un châssis en inox. Le capot en acier peint époxy facilite la nettoyabilité de la machine.
- + Le tapis du caisson est en laine synthétique *wooltop* de 5mm d'épaisseur. Le tapis fixe est en laine foulée de 3mm d'épaisseur.
- + Versatile, elle accueille des pâtons allant de 80 à 1500g et permet une grande variété de produits : pains tradition, petits pains, pains à sandwich, flûtes, etc.
- + Tablette de sortie rabattable pouvant réceptionner jusqu'à 5 pâtons.
- + La transmission par courroie Poly-V lui assure un fonctionnement silencieux.
- + Compacte, à poser sur table ou sur socle, elle s'intègre dans tous les fournils.
- + Équipé d'un ramasse-farine coulissant.
- + Facilité de réglage de l'allongement.
- + Le tapis arrière est démontable sans outils pour un nettoyage facilité.
- + Socle en inox de 6 niveaux pour le stockage des grilles ou des couches enroulées (non inclus en standard).

■ Caractéristiques

	Nova Soft
Support inox	€
Cadence horaire (pcs/h)	1 300
Raccordement électrique	400V / TRI+N+T / 50 Hz
Puissance (kW)	0,26
Intensité (A)	0,7
Poids minimum des pâtons (g)	80
Poids maximum des pâtons (g)	1500
Plage de réglage d'ouverture (mm)	15 à 45
Vitesse de rotation (tr/min)	1 340
Allongement des pâtons (mm)	450
Diamètre des cylindres (mm)	80
Dimensions tablette (mm)	490 x 230
Poids Nova Soft (kg)	70
Poids du support (kg)	20

€ accessoire payant

■ Accessoires

- Socle sur roulettes, en inox 304 brossé, pouvant accueillir jusqu'à 6 plaques de stockage 600x800 (ou 2*600x400).
- Tablette de façonnage.
- Bac à farine aimanté.

■ Dimensions

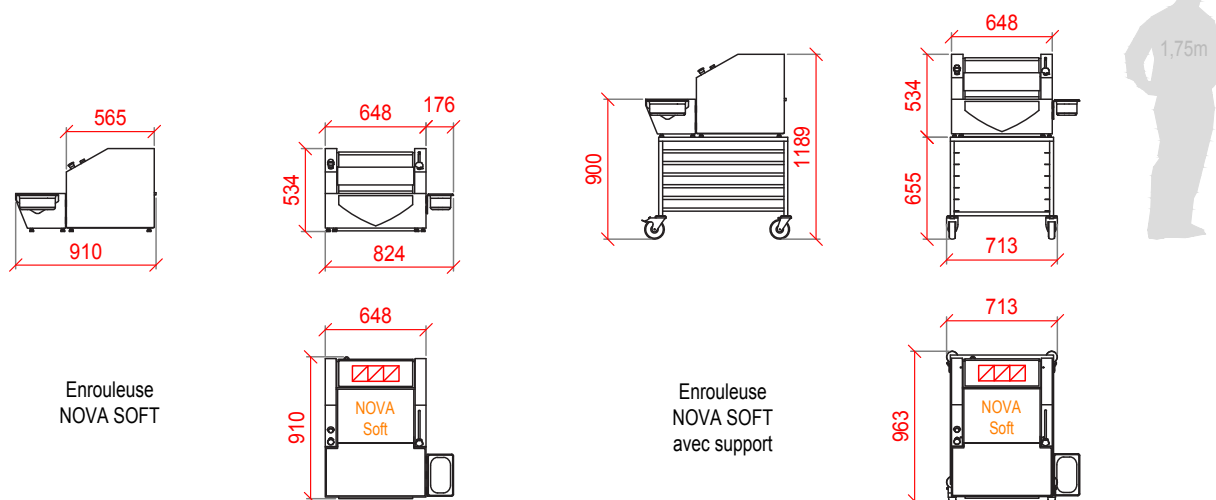

Bertrand-Puma:
Câble électrique et prise mâle fournis (Plexo Legrand 055637).



A la charge du client:
Prise de courant murale. Femelle ht 1,20m.



Limites des prestations

1,20m

Principe d'installation électrique